

DAVID XL GREEN

Manuale utente (Translation)



Content

1. Indicazioni ed avvertenze per la sicurezza	4
1.1 Note generali	4
1.2 Operare con l'anidride carbonica (CO ₂)	5
1.3 Zone del frigorifero	6
1.4 Contatto cliente	6
2. Introduzione	6
3. Indicazioni per lo smaltimento	7
4. Campo d'impiego dell'apparecchio	7
5. Classe climatica	7
6. Operazioni preliminari	8
6.1 Posizionamento	8
6.2 Allacciamento	8
6.3 Inserire e disinserire l'apparecchio	8
6.4 Ventilazione	8
7. Struttura del prodotto ed elenco delle parti	10
7.1 Configurazione da incasso	10
7.2 Configurazione su ruote	11
8. Istruzioni per l'uso	12
8.1 Erogazione della birra	12
8.2 Smontaggio del fusto	12
8.3 Montaggio del fusto	12
8.4 Sostituzione / collegamento della bombola CO ₂	13
8.5 Pulizia	14
8.6 Segnale acustico di allarme	14
9. Mettere fuori servizio	14
10. Specifiche tecniche	15
11. Risoluzione dei problemi	16

1. Indicazioni ed avvertenze per la sicurezza

1.1 Note generali

- L'apparecchio dovrebbe venire sballato ed installato da due persone allo scopo di evitare danni a persone o a cose!
- In caso di danni all'apparecchio, informare immediatamente la ditta fornitrice, prima di procedere all'allacciamento.
- Per garantire il sicuro funzionamento, installare e collegare l'apparecchio solo secondo le indicazioni riportate nella presente istruzione d'uso.
- In caso di guasti, staccare l'apparecchio dalla rete di alimentazione. Estrarre la spina oppure staccare il fusibile.
- Per staccare l'apparecchio dalla rete di alimentazione, estrarre la spina, non tirare il cavo di alimentazione.
- Far eseguire le riparazioni dell'apparecchio solo dal Centro di Assistenza Tecnica. In caso contrario l'utente potrà incorrere in seri pericoli. Lo stesso vale per la sostituzione dei cavi di allacciamento alla rete.
- Non utilizzare mai l'apparecchio qualora il cavo di alimentazione risulti danneggiato. Sostituire immediatamente il cavo di alimentazione se danneggiato.
- Evitare fuochi o scintille all'interno dell'apparecchio. Assicurarsi che il circuito raffreddante non venga danneggiato durante il trasporto o la pulizia dell'apparecchio. Evitare assolutamente la formazione di scintille in caso di guasti ed arieggiare bene i locali.
- L'apparecchio non è idoneo all'esercizio in aree a rischio di esplosione.
- Non usare come predellino o come appoggio gli zoccoli, i cassetti e le porte.
- Questo apparecchio non è concepito per persone (anche bambini) con menomazioni fisiche, sensoriali o mentali o per persone che non dispongono di esperienza e conoscenze sufficienti, a meno che non vengano istruiti all'utilizzo dell'apparecchio o controllati nelle prime fasi da persone che rispondono della loro sicurezza. Sorvegliare i bambini, per assicurarsi che non giochino con l'apparecchio.
- Evitare il contatto prolungato con superfici fredde o prodotti refrigerati/congelati. Ciò può causare dolori, insensibilità e assideramento. In caso di contatto prolungato prendere provvedimenti adeguati, ad es. utilizzare dei guanti.
- L'accesso alla zona di servizio è limitato alle persone in possesso di conoscenza ed esperienza pratica dell'apparecchio.
- L'installazione dell'apparecchio deve avvenire esclusivamente in luoghi in cui l'accesso per l'utilizzo e la manutenzione è riservato a personale qualificato.
- Non consumare generi alimentari la cui data di conservazione sia scaduta, potrebbero causare intossicazione.
- Se l'apparecchio è munito di chiavi, non conservare queste ultime nelle vicinanze dell'apparecchio o alla portata dei bambini.

- Non conservare nell'apparecchio materiali esplosivi o bombolette spray a base di sostanze infiammabili come p.es. butano, propano, pentano ecc. A contatto con le parti elettriche, le eventuali perdite di gas possono infiammarsi. Le bombolette spray contenenti tali sostanze sono riconoscibili dal simbolo della fiamma o dai dati riportati sull'etichetta del prodotto.
- Non utilizzare apparecchi elettrici all'interno dell'apparecchio.
- L'apparecchio è progettato per l'utilizzo in ambienti chiusi. Non utilizzare l'apparecchio all'aperto o in ambienti umidi e caratterizzati da spruzzi d'acqua.
- L'apparecchio non è adatto all'installazione in luoghi in cui è presente un sistema di erogazione dell'acqua a getto.
- Altezza massima di installazione per l'uso del sistema David: 2 km sopra il livello del mare.
- Le lampade per usi speciali (lampadine, LED, tubi fluorescenti) nell'apparecchio servono per illuminare il suo interno e non sono idonee per l'illuminazione del locale.
- Maneggiare il distributore di birra alla spina David con cura.
- Non smontare il sistema di erogazione. Non aprire il distributore. Per eventuali problemi, contattare il fornitore.
- Se non esplicitamente consigliato dal costruttore, non utilizzare dispositivi meccanici o altri mezzi per accelerare il processo di sbrinamento.
- Colonna illuminata (a LED): utilizzo consentito unicamente con l'alimentatore interno per l'illuminazione dell'apparecchio.

1.2 Operare con l'anidride carbonica (CO₂)

- **L'anidride carbonica (CO₂) è un gas pericoloso. Controllare l'intero impianto se si avverte il rumore di una perdita di gas. Se l'erogatore è collegato al fusto, bloccarlo.**
- **Le bombole di gas sono sottoposte a un'alta pressione (fino a 80 bar). Pertanto si consiglia di maneggiarle con cautela.**
- **Non fare cadere le bombole di gas.**
- **Non esporre le bombole ad alte temperature.**
- **Soltanto i tecnici del fornitore possono eseguire le operazioni di manutenzione o di riparazione dei guasti tecnici.**
- **Collegare sempre le bombole di gas alla valvola di riduzione.**
- **Non collegare mai la bombola di gas direttamente al fusto della birra.**
- **Non collegare mai la bombola di gas a elementi che non siano stati forniti dalla fabbrica di birra.**
- **Tenere la bombola sempre in posizione verticale mentre viene utilizzata.**
- **Non rimuovere mai gli accessori dalle bombole di gas o dai fusti.**



1.3 Zone del frigorifero

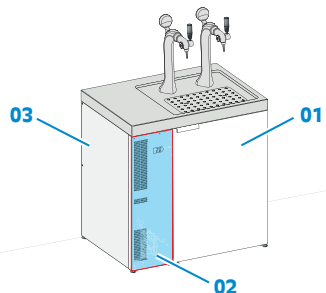

Legenda

- 01 Zona utente
- 02 Zona di servizio (sotto il pannello di copertura)
- 03 Pannello di copertura

1.4 Contatto cliente

Quando si contatta il fornitore o il Reparto Assistenza, indicare sempre il modello e il numero di serie dell'apparecchio in uso. Queste informazioni sono riportate sulla targhetta identificativa visibile all'interno del frigorifero.

È possibile scaricare dal sito Internet Heineken (www.draughtsystems.heineken.com) il manuale utente relativo all'apparecchiatura in uso.

2. Introduzione

Il distributore di birra alla spina David XL Green è stato specificamente progettato per la spillatura di quattro fusti di birra in condizioni di igiene e temperatura ottimali.

Il sistema di refrigerazione di nuova concezione permette di raffreddare rapidamente i fusti (caldi) appena sistemati e fornisce un tubo per birra e una colonnina soprabanco sempre freschi anche in condizioni di alte temperature ambiente.

Il sistema di refrigerazione utilizza liquidi refrigeranti idrocarburi e componenti altamente efficaci per ridurre il consumo di energia e l'impatto ambientale.

Questo manuale utente contiene le istruzioni per una facile installazione e un corretto uso del distributore di birra alla spina. Esso contiene inoltre le norme di sicurezza che è necessario osservare mentre si utilizza il distributore. Si consiglia di conservare questo manuale sempre nelle vicinanze dell'apparecchio, in modo da poterlo consultare in caso di necessità.

Prima di mettere in funzione l'apparecchio leggere le istruzioni d'uso

3. Indicazioni per lo smaltimento

**I materiali da imballaggio non sono giocattoli per bambini.
- le pellicole possono essere pericolose e causare il soffocamento.**



- Si prega di portare l'imballaggio a un punto di raccolta autorizzato.

L'apparecchio fuori uso contiene ancora materiali utili ed è un rifiuto residenziale da smaltire nella raccolta separata.

- Rendere inservibili le apparecchiature fuori uso: estrarre la spina dalla presa, tagliare il cavo di alimentazione e togliere le serrature per impedire che i bambini possano rinchiudersi nell'apparecchio.
- Assicurarsi che durante il trasporto non venga danneggiato il circuito raffreddante dell'apparecchio fuori uso.
- Sulla targhetta dati sono riportate le indicazioni relative al refrigerante contenuto.
- Lo smaltimento di apparecchi usati va effettuato a regola d'arte in base alle disposizioni e alle leggi locali vigenti.



4. Campo d'impiego dell'apparecchio

- L'apparecchio è unicamente idoneo al raffreddamento di fusti per birra e di altri fusti contenenti bevande analcoliche o a basso tenore di alcol.
- In caso di refrigerazione industriale di alimenti, devono essere osservate le norme di legge in materia.
- L'apparecchio non è idoneo alla conservazione e refrigerazione di medicinali, plasma sanguigno, preparazioni di laboratorio o sostanze e prodotti simili in base alla Direttiva sui Dispositivi Medici 2007/47/CE.
- Un uso improprio dell'apparecchio può provocare danni ai prodotti conservati o il loro deterioramento.
- Inoltre l'apparecchio non è idoneo all'esercizio in aree a rischio di esplosione.

5. Classe climatica

The appliance is set to operate within specific ambient temperature limits according to its climate rating. These temperature limits should not be exceeded.

	Temperature ambiente	Umidità relativa
Rubinetto singolo / Rubinetto doppio	da +10 °C a +38°C	75% RH

6. Operazioni preliminari

6.1 Posizionamento

- Evitare la posizionatura dell'apparecchio in aree direttamente esposte ai raggi del sole, accanto al forno, al riscaldamento e similari.
- Il pavimento del luogo di posizionatura deve essere uniforme e piano. Compensare eventuali irregolarità, registrando i piedini regolabili.
- Provvedere sempre ad una buona circolazione dell'aria!
- In conformità alla norma EN 378, il locale di installazione dell'apparecchio deve avere un volume di 1 m³ per 8 g di refrigerante R 290, affinché in caso di perdita del circuito raffreddante non possa avere origine una miscela infiammabile di gas e aria nei locali di installazione dell'apparecchio. L'indicazione della quantità del liquido refrigerante è riportata sulla targhetta dati nel vano interno dell'apparecchio.
- Non allacciare l'apparecchio con altri apparecchi con aiuto di un cordoncino di prolungamento - pericolo di surriscaldamento.
- Prima di spostare gli apparecchi in un'altra posizione, assicurarsi che sia stato scollegato il cavo di alimentazione elettrica.

6.2 Allacciamento

Allacciare l'apparecchio solamente ad una regolamentare presa di protezione.



Tipo di corrente (corrente alternata) e tensione sul luogo d'installazione devono corrispondere ai dati riportati sulla targhetta dati. La presa deve essere protetta con almeno 10 A (Max 16 A), non deve trovarsi nella parte posteriore dell'apparecchio e deve essere facilmente accessibile. La spina deve risultare sempre accessibile ad avvenuta installazione dell'apparecchio.

6.3 Inserire e disinserire l'apparecchio

6.4 Ventilazione

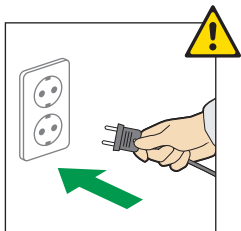

Inserire: Inserire la spina - l'apparecchio è acceso.

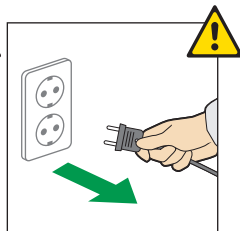

Disinserire: Estarre la spina.

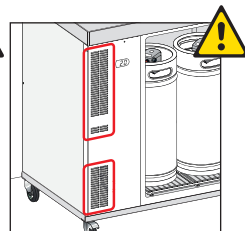

Assicurarsi di tenere sempre aperta la griglia di ventilazione. Non ostruire il flusso dell'aria.

7. Struttura del prodotto ed elenco delle parti

7.1 Configurazione da incasso

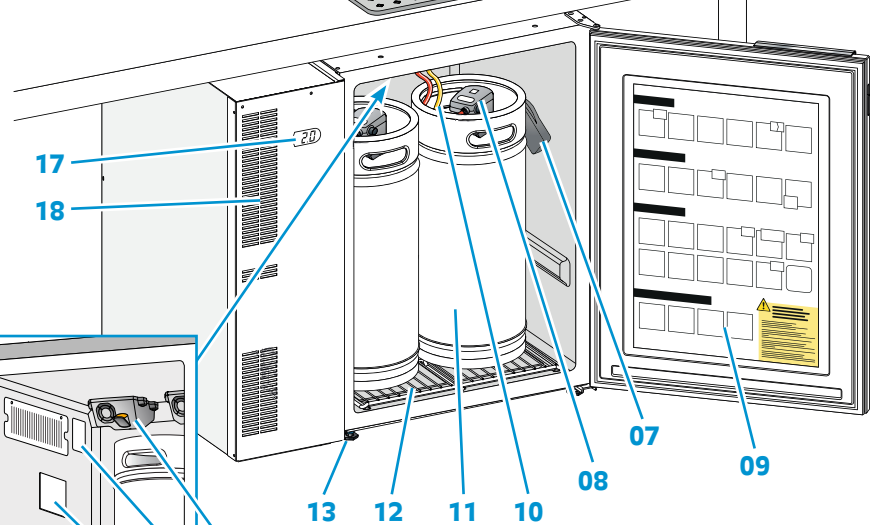
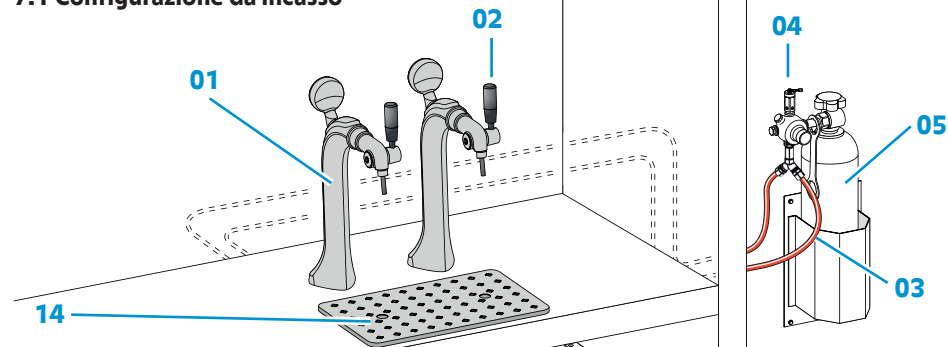

Elenco delle parti:

- | | |
|----------------------------------|--|
| 01 Colonnina sopra banco | 12 Telaio di supporto fusto |
| 02 Rubinetto di erogazione | 13 Piede regolabile |
| 03 Tubo CO ₂ | 14 Vassoio raccogli gocce |
| 04 Valvola di riduzione | 15 Targhetta identificativa |
| 05 Bombola CO ₂ | 16 Illuminazione del refrigeratore |
| 06 Apertura tubo birra | 17 Display |
| 07 Portaerogatore | 18 Griglia di ventilazione |
| 08 Erogatore | 19 Griglia di ventilazione (amovibile) |
| 09 Adesivo di riferimento rapido | |
| 10 Tubo birra | |
| 11 Fusto birra | |

7.2 Configurazione su ruote

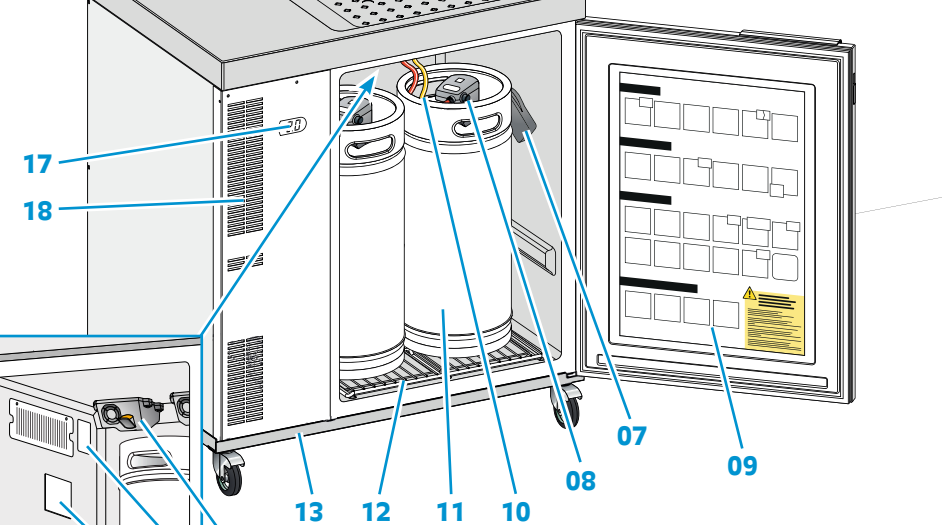
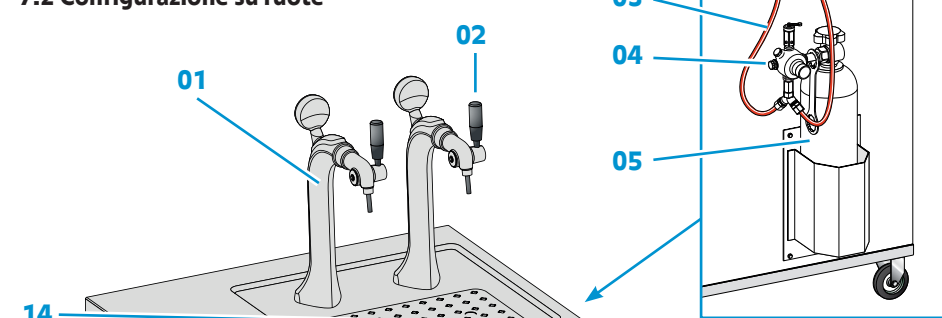

Configurazione su ruote

Elenco delle parti:

- | | |
|----------------------------------|--|
| 01 Colonnina sopra banco | 12 Telaio di supporto fusto |
| 02 Rubinetto di erogazione | 13 Carrello |
| 03 Tubo CO ₂ | 14 Vassoio raccogli gocce |
| 04 Valvola di riduzione | 15 Targhetta identificativa |
| 05 Bombola CO ₂ | 16 Illuminazione del refrigeratore |
| 06 Apertura tubo birra | 17 Display |
| 07 Portaerogatore | 18 Griglia di ventilazione |
| 08 Erogatore | 19 Griglia di ventilazione (amovibile) |
| 09 Adesivo di riferimento rapido | |
| 10 Tubo birra | |
| 11 Fusto birra | |

8. Istruzioni per l'uso

8.1 Erogazione della birra

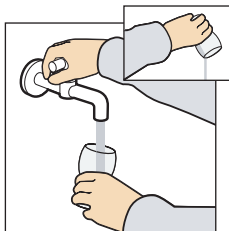

1. Utilizzare sempre bicchieri risciacquati con acqua.

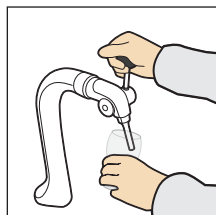

2. Tenere il bicchiere in una posizione inclinata.



3. Aprire il rubinetto.
4. Spillare la birra.

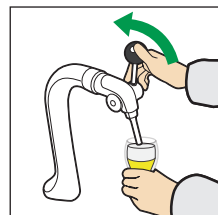

5. Chiudere il rubinetto quando il bicchiere è pieno. Alla vostra salute!

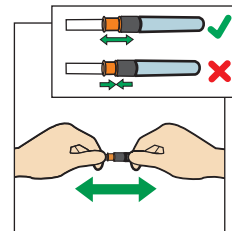

4. Controllare il tubo di uscita della birra.

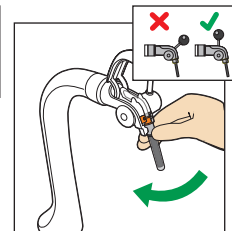

5. Inserire il tubo di uscita della birra nel rubinetto di erogazione.

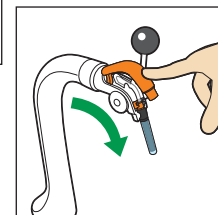

6. Chiudere il rubinetto di erogazione.

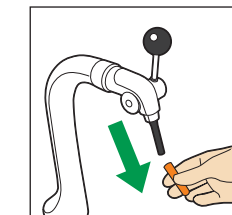

7. Togliere il tappo igienico.

8.2 Smontaggio del fusto

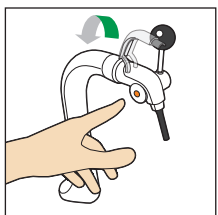

1. Premere il tasto per aprire il rubinetto di erogazione.

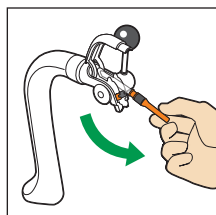

2. Scollegare il tubo di uscita della birra.

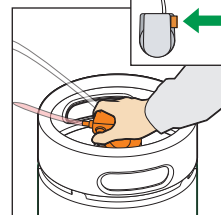

3. Disattivare l'erogatore spingendo il pulsante.

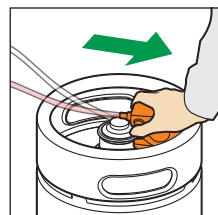

4. Disconnettere l'erogatore.

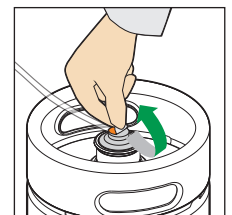

8. Rimuovere il sigillo di alluminio.

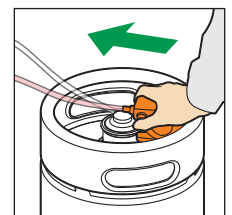

9. Sistemare l'erogatore.

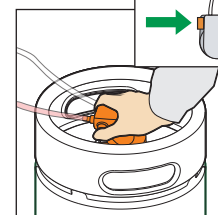

10. Azionare l'erogatore spingendo il pulsante.

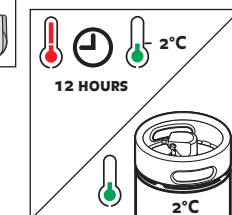

11. Attendere 12 ore prima della erogazione o dell'uso del fusto preraffreddato.

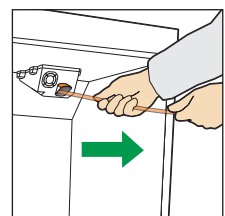

5. Rimuovere il tubo di erogazione della birra.

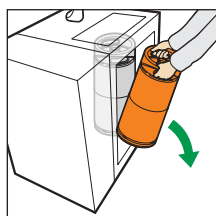

6. Rimuovere il fusto.

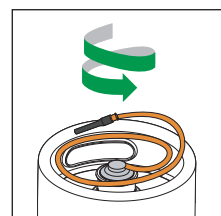

7. Sistemare il tubo di erogazione della birra all'interno del bordo del fusto.

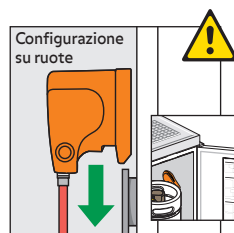

8. Durante il trasporto sistemare l'erogatore all'interno dell'apposito portaerogatore

8.3 Montaggio del fusto

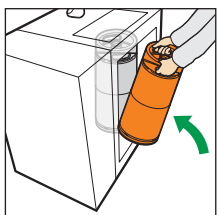

1. Posizionare il nuovo fusto.

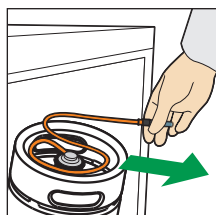

2. Srotolare il tubo di erogazione della birra del fusto freddo.

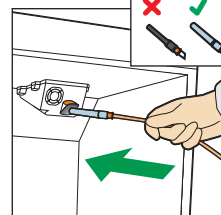

3. Inserire il tubo di erogazione della birra con il tappo igienico e spingerlo fino a quando non compare nel rubinetto di erogazione.

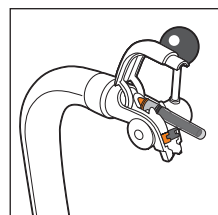

8.4 Sostituzione / collegamento della bombola CO₂

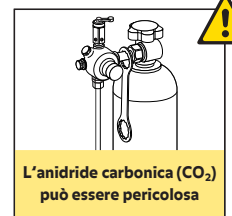

L'anidride carbonica (CO₂) può essere pericolosa

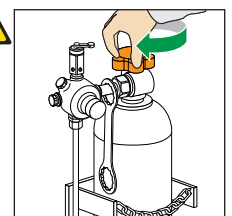

1. Chiudere la bombola di gas.

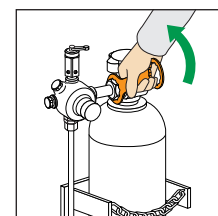

2. Disconnettere manualmente la valvola di riduzione.

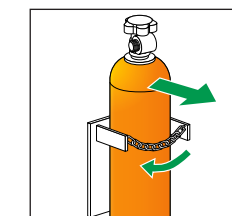

3. Disconnettere la catena di sicurezza ed estrarre la bombola vuota.

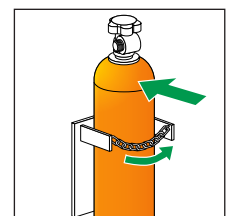

4. Sistemare e fissare la bombola nuova.

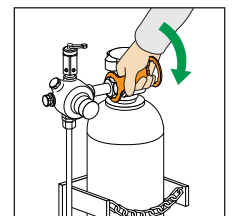

5. Connettere manualmente la valvola di riduzione.

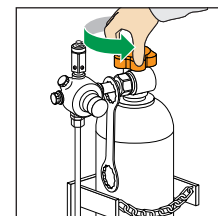

6. Aprire la bombola.

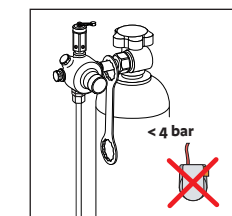

7. Il funzionamento è garantito soltanto se la bombola di CO₂ è aperta e contiene una quantità sufficiente di CO₂

8.5 Pulizia

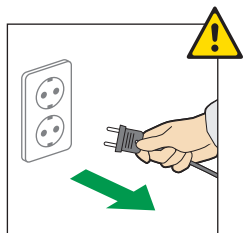

Disinserire in ogni caso l'apparecchio prima di procedere alla sua pulizia.

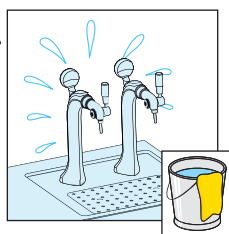

Pulizia

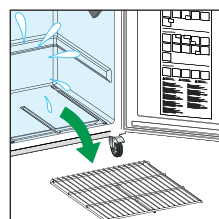

Rimuovere il telaio di supporto del fusto

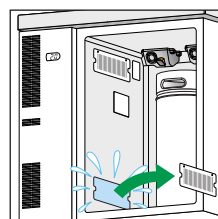

Rimuovere la griglia di ventilazione prima di provvedere alla pulizia del foro di drenaggio



- **Non smontare il sistema di erogazione. Non aprire il distributore. Per eventuali problemi, contattare il fornitore.**
- **Disinserire in ogni caso l'apparecchio prima di procedere alla sua pulizia. Estrarre la spina oppure staccare o svitare i fusibili inseriti a monte.**
- **Non usare umidificatori! Pericolo per l'incolumità di cose e persone.**

- Pulire l'interno, le parti in dotazione e le pareti esterne con acqua tiepida, alla quale è stata aggiunta una piccola dose di detergente. Non impiegare assolutamente detersivi o soluzioni abrasive o acide.
- Aver cura che durante la pulizia l'acqua non penetri nelle griglie di areazione o nelle parti elettriche.
- Non togliere o danneggiare la targhetta dati sulla parte interna dell'apparecchio - importante per il Servizio di Assistenza Tecnica.
- L'apparecchio deve essere pulito due volte l'anno.
- 1-2 volte all'anno è necessario rimuovere la griglia del condensatore dall'alloggiamento in cui è inserita al fine di rimuovere la polvere accumulata sulla tubolatura del condensatore.
- Una regolare pulizia consente di aumentare la durata dell'apparecchio, garantendo al contempo migliori prestazioni e minori consumi elettrici. Per le operazioni di pulizia, è possibile usare una spazzola morbida o un aspirapolvere.

8.6 Segnale acustico di allarme

L'apparecchiatura è dotata di un segnale acustico di allarme che viene emesso non appena la porta rimane aperta per più di 2 minuti. Chiudere la porta per disattivare il segnale acustico di allarme. Accertarsi che i due fusti siano sistemati in modo corretto.

9. Mettere fuori servizio

Se l'apparecchio viene messo fuori servizio per lungo tempo: disinserire l'apparecchio. Estrarre la spina o svitare/disinserire i fusibili preinseriti. Pulire l'apparecchio lasciando lo sportello aperto per evitare la formazione di odori sgradevoli.

L'apparecchio risponde alle norme di sicurezza pertinenti e alle direttive CE 2004/108/CE e 2006/95/CE.

10. Specifiche tecniche

Specifiche tecniche del distributore di birra alla spina David	
Dimensioni esterne del refrigeratore (esclusa la maniglia)	836 x 858 x 597 mm (altezza x larghezza x profondità)
Dimensioni minime (modello da incasso)	870 x 875 x 600 mm (altezza x larghezza x profondità)
Alimentazione elettrica	Vedere l'etichetta identificativa all'interno del refrigeratore
Tensione connessione elettrica	Vedere l'etichetta identificativa all'interno del refrigeratore
Classe climatica	7
Massime condizioni di esercizio	+ 38 °C / 75% di umidità relativa
Minime condizioni di esercizio	+ 10 °C / 75% di umidità relativa
Intervallo valori preimpostati	da + 0 °C a +6 °C
Valore predefinito	+ 2 °C (valore preimpostato bloccato)
Sbrinamento	Lo scompartimento del refrigeratore si sbrina automaticamente
Capacità vano fusti	Quattro fusti di birra David da 20 litri di dimensioni specifiche
Tempo di raffreddamento (a 38 °C / 75% UR)	Per un fusto di birra pieno da +38 °C a +2 °C in massimo 24 ore
Interscambio fusto	Meno di 1 minuto
Refrigerante	Vedere l'etichetta identificativa all'interno del refrigeratore
Consumo di energia (a 25 °C / 60% UR)	Meno di 2,0 kWh/24 ore (modalità costante)
Peso del refrigeratore	54 kg
Livello di rumorosità	Meno di 50dB(A)
Avvio ritardato	3 Minuti
Illuminazione del refrigeratore	LED da 3 Watt
Colonnina soprabanco	Una o due colonnine soprabanco dotate di circolazione di aria fredda
Rubinetto di erogazione (DTA)	angolo corsa di 15 o 90 gradi (da connettere al tubo usa e getta della birra)
Erogatore (DTO)	Funzionamento pneumatico con pressione CO ₂ (4 Bar), compresa una valvola di riduzione CO ₂ per mantenere la pressione di equilibrio
Valvola di riduzione CO₂	Montata sulla bombola CO ₂ fornisce una pressione di 4 Bar per il funzionamento dell'erogatore
Consumabilità	30 giorni dal collegamento del contenitore di birra
Grado IP	Solo per uso interno (IPX0)
Segnale acustico di allarme	L'allarme viene attivato nei casi in cui la porta rimane aperta per oltre 2 minuti oppure quando la temperatura del refrigeratore risulta troppo bassa o troppo elevata per un periodo di tempo superiore a 3 ore.
Non in dotazione	<ul style="list-style-type: none"> • Bombola CO₂ • Contenitori birra • Tubo per erogazione birra usa e getta

11. Risoluzione dei problemi

Problema	Possibile causa	Soluzione
Eccessiva formazione di schiuma	<ul style="list-style-type: none"> • La birra non è stata lasciata riposare abbastanza a lungo. • La birra è troppo calda. • La spina del refrigeratore non è inserita. • Il rubinetto di erogazione non è stato aperto completamente o è stato aperto troppo lentamente. • Il tubo della birra si è attorcigliato. • Il fusto è (quasi) vuoto. 	<ul style="list-style-type: none"> • Lasciare riposare il fusto per 6 ore. • Controllare quando il fusto è stato sistemato nel refrigeratore. Il fusto deve essere raffreddato per almeno 12 ore. • Inserire la spina del refrigeratore nella presa e aspettare 12 ore. • Tirare verso di sé la maniglia con un movimento rapido. • Rimuovere l'attorcigliamento dal tubo della birra. • Collegare un nuovo fusto.
Dal rubinetto non esce quasi birra	<ul style="list-style-type: none"> • Il fusto non è stato collegato correttamente. • Il tubo della birra o della CO₂ si è attorcigliato. • Il fusto è vuoto. • La bombola di CO₂ è vuota 	<ul style="list-style-type: none"> • Verificare il collegamento del fusto, assicurarsi che il sigillo di garanzia (sigillo di alluminio) sia stato rimosso dal fusto. • Rimuovere l'attorcigliamento dal tubo della birra o dal tubo CO₂. • Sostituire il fusto. • Sostituire la bombola CO₂ e riattivare l'erogatore.
Non è possibile attivare l'erogatore	<ul style="list-style-type: none"> • Il tubo della CO₂ si è attorcigliato. • La bombola di CO₂ è chiusa. • La bombola di CO₂ è vuota. 	<ul style="list-style-type: none"> • Rimuovere l'attorcigliamento dal tubo CO₂ e riattivare l'erogatore. • L'erogatore si chiude automaticamente quando la pressione CO₂ è troppo bassa. Aprire la valvola sulla bombola CO₂ e riattivare l'erogatore. • Sostituire la bombola CO₂ e riattivare l'erogatore.
La birra non è fredda	<ul style="list-style-type: none"> • La spina del refrigeratore non è inserita. • Il fusto non è stato raffreddato abbastanza a lungo. 	<ul style="list-style-type: none"> • Inserire la spina del refrigeratore nella presa e aspettare 12 ore. • Controllare l'orario in cui il fusto è stato sistemato nel refrigeratore. Il fusto deve essere raffreddato per almeno 12 ore.
Il tubo della birra si è impigliato nella colonnina soprabanco	<ul style="list-style-type: none"> • Sul tubo di uscita manca il tappo igienico. • La colonnina soprabanco è ostruita. 	<ul style="list-style-type: none"> • Tirare indietro il tubo della birra e apporre il tappo igienico. (È necessario installare il tappo igienico al tubo per birra usa e getta). • Contattare il fornitore.
Segnalazione acustica di allarme della porta	<ul style="list-style-type: none"> • La porta non è chiusa completamente. • La temperatura del refrigeratore risulta troppo bassa o troppo elevata per un periodo di tempo superiore a 3 ore. 	<ul style="list-style-type: none"> • Assicurarsi che i fusti siano sistemati in posizione corretta, quindi chiudere la porta. • Premere 'mute' sul controller per spegnere l'allarme. Controllare il sistema. Assicurarsi che l'aria possa circolare liberamente.

Nel caso in cui non si riesca a risolvere i problemi, contattare il fornitore.

